

# LUMINAR-10F

Руководство пользователя



**ADVENT**  
BIOTECH

**ADVENT**  
SOFT



10"



WDR



WiFi

Руководство пользователя биометрической системы распознавания лиц  
в рамках интерактивной системы СКУД Advent BioTech

- 1. Среда использования**
- 2. Особенности инсталляции**
- 3. Этапы инсталляции**
- 4. Меню**
- 5. Пользователь**
  - 5.1. Регистрация
  - 5.2. Вид и настройки пользователя
  - 5.3. Департамент (Dept)
  - 5.4. Загрузка данных регистрации (Download enrollmsg)
  - 5.5. Импорт данных (Up.Data)
- 6. Смены**
  - 6.1. Правило доступа (Attn rule)
  - 6.2. Смена (Shift)
  - 6.3. Звуковой сигнал
  - 6.4. Информация о логах
- 7. Отчет**
- 8. Система**
  - 8.1. Установка устройства
  - 8.2. Тонкая настройка
- 9. Доступ**
  - 9.1. Доступ
  - 9.2. Установки временных рамок
    - 9.2.1. Дневные временные рамки
    - 9.2.2. Недельные временные рамки
    - 9.2.3. Временной интервал стандартного доступа
  - 9.3. Открытая группа
  - 9.4. Настройки доступа пользователя
- 10. Управление данными (Data Mgt)**
- 11. Коммуникационный интерфейс**
  - 11.1. Настройка коммуникационных интерфейсов (Comm set)
  - 11.2. Сервер
  - 11.3. Ethernet
- 12. о Системе**

**Приложение 1 Схематическая диаграмма проводной «расключки» системы СКУД**

**Приложение 2 Метод ввода данных**

Благодарим Вас за использование наших продуктов, в которых используются новейшие биометрические решения и высокоскоростной стабильный процессор с ARM-архитектурой. Качество наших устройств, скорость обработки данных, защищенность и другие показатели находятся на лидирующем в отрасли уровне. Технология может решать задачи в рамках обеспечения безопасности, доступа и биометрической идентификации пользователей.

- В связи с постоянным обновлением и развитием продукта, все описанные характеристики и параметры соответствуют фактическому состоянию терминала и системы, при этом возможны любые изменения (усовершенствования) без предварительного уведомления Партнеров. Фактический продукт может отличаться от указанных на сайтах и в спецификациях данных, и компания ADVENT не несет ответственность за несоответствия настоящих технических параметров информационным материалам и документам.
- Изображение в этом документе может не совпадать с изображением поставленного продукта, так как возможны технологические усовершенствования, мы постоянно проводим НИОКР по доработке. Однако мы гарантируем, что более новые версии устройств – отличаются лучшими характеристиками.

## 1. Среда использования

- (1) Избегайте установку устройства в месте попадания прямых солнечных лучей, так как терминалы распознавания лица на базе WDR-камер и бинокляров работают вместе с инфракрасной подсветкой. Сильный солнечный свет влияет на эффективность работы технологии распознавания лица с подсветкой в инфракрасном диапазоне частот.
- (2) Рабочая температура устройства с 0 – 45С. Устройство не предназначено для установки на улице. Однако может быть установлено в проходной, на КПП, в лобби в условиях, когда допустимо наличие холодного воздуха или повышенной влажности. Длительная эксплуатация на улице может вызвать нарушение работы устройства. Для инсталляции на улице, необходимо использовать козырек от солнца и систему отведения тепла в жару, а также систему обогрева – в зимних условиях. Однако мы не рекомендуем использовать терминалы распознавания лица вне помещений.

## 2. Особенности инсталляции

● Закрепите заднюю панель на стене > ● Установите устройство на заднюю панель > ● Затяните винт в нижней части устройства.

- (1) Перед установкой убедитесь, что система питания устройства отключена во время установки. Монтаж и электромонтаж под напряжением могут привести к повреждению оборудования из-за контакта со шнуром питания.
- (2) В ситуации, когда электростатическое напряжение слишком велико, сначала подключите заземляющий провод, а затем подключите другие провода. Это может защитить устройство от повреждения статическим электричеством.
- (3) Если Вы не планируете использовать некоторые порты терминалов, пожалуйста, не открывайте линии, соединяющие неиспользуемые порты. Это может вызвать повреждение оборудования вследствие короткого замыкания.  
Используйте линии разного цвета для подключения портов для дифференциации разных портов.
- (4) Пожалуйста, подключите другие линии перед подключением шнура питания и, только после этого проверяйте питание. Если обнаруживается, что устройство не может нормально работать после включения, необходимо отключить питание и проверить устройство и коннекты всех линий.
- (5) Если расстояние между источником питания и устройством большое, категорически запрещается использовать сетевой кабель или другой специальный провод вместо шнура питания.
- (6) **Будьте осторожны!:** Если случилось так, что при установке терминала из-за неправильного подключения, схема устройства, материнская плата и сенсоры сгорели, и это привело к

невозможности использования устройства в обычном режиме, это не входит в рамки гарантийного обслуживания или замены.

### 3. Этапы инсталляции

- **Шаг 1: Открыть упаковку** для проверки устройства и питания. Откройте коробку, чтобы проверить устройство, и включите его. Проверьте необходимые «исключения», установите дату и время устройства и установите устройство.
- **Шаг 2: Добавить пользователей** и зарегистрировать шаблон лица, RFID карты и пароли.
- **Шаг 3: Настроить смены** (дежурства).
- **Этап 4: Установить график смен** (дежурств) для пользователей.
- **Этап 5: Загрузить записи посещения** в конце месяца.

### 4. Меню



Прикоснитесь к экрану, и в нижней части экрана появится строка меню, нажмите чтобы войти в меню, **после того как администратор зарегистрирован**, после прохождения проверки лица администратора, карты или пароля, можно войти в меню.

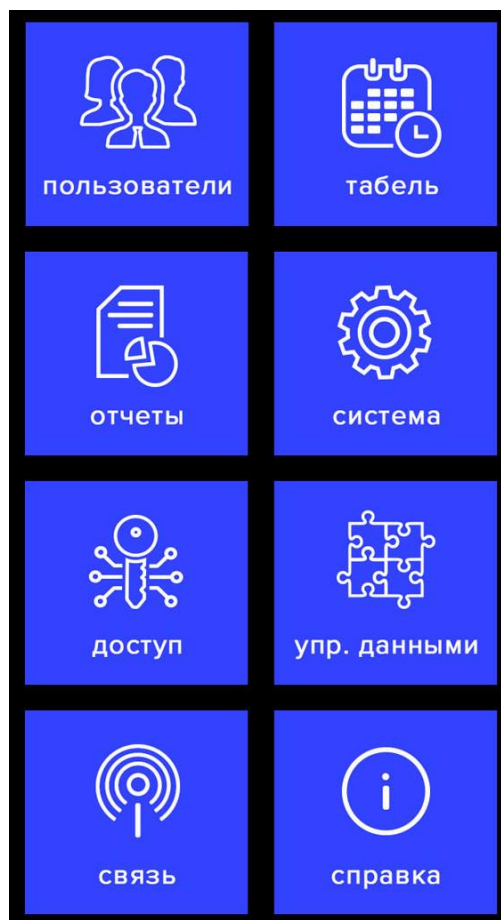

- **Пользователи (Users):** Регистрация пользователя, доступ к списку пользователей, характеристики департамента, загрузка данных регистрации и подгрузка данных регистрации.
- **Табель [Смены] (Shift):** Установка записей уведомлений, Установка минимальных лимитов прав на отгулы, информация о логах.
- **Отчеты (Report):** Загрузка отчетов о доступе пользователей в формате Excel.
- **Система (System):** Включает главные настройки, такие как время, установки языка и обновление программной прошивки.
- **Доступ (Access):** Установка Wiegand реле, задержка замка, установка временных рамок и установка открытой группы.
- **Управление данными (DataMgt):** Загрузка данных в текстовом формате, удаление данных и запуск устройства.
- **Связь [Установка коммуникационного интерфейса] (Comm set):** Установка номера устройства, серверных настроек, установка Ethernet.
- **Справка (SysInfo):** Запрос регистрационных данных и детальной информации об устройстве.

## 5. Пользователи (Users)

Базовая информация о пользователе устройства и включает данные лица (фото и биометрический паттерн(шаблон)), пароль, ID-карту, пароль и перечень разрешенных прав доступа. При этом параметры в рамках управления доступом, зависят от настроек конкретного пользователя. В терминале предусмотрены функции – добавления, удаления и настройки данных пользователя и другие функции.

Дотроньтесь до экрана и интерфейс Меню появится внизу экрана, нажмите на колесико

Настроек 



> **«Управление пользователями» [User Mgt]** включает добавление пользователя, получение данных о пользователе, настройки Департамента, «экспорт регистрационных данных» и «импорт регистрационных данных».



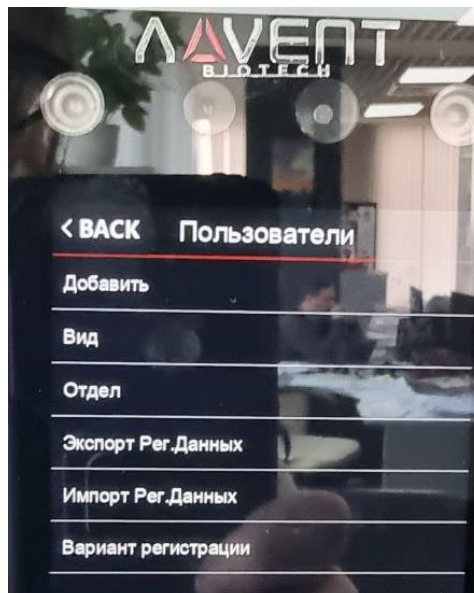

## 5.1. Регистрация

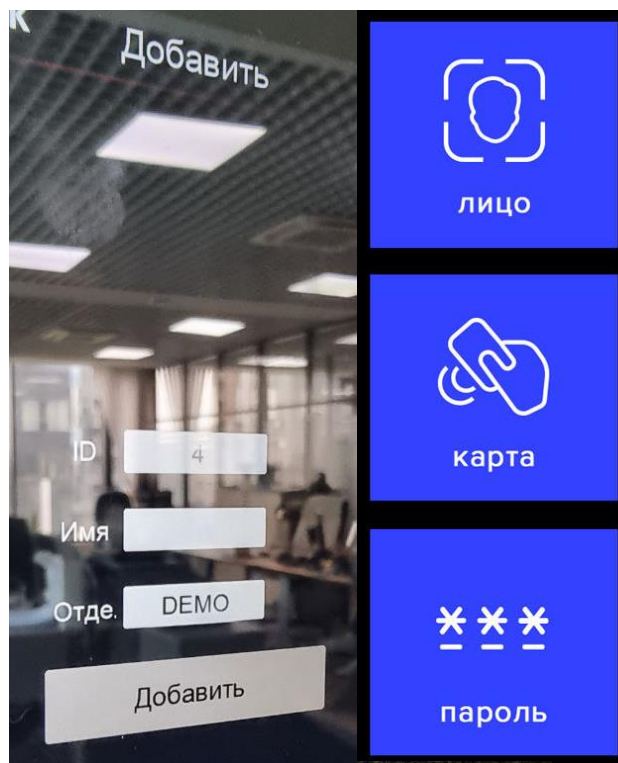

- (1) **ID:** При регистрации у каждого пользователя может быть только один уникальный «ID».
- (2) **Имя (Name):** Введите измените имя с помощью метода ввода T9.
- (3) **Лицо (Reg.Face):** Следуйте инструкциям на экране для регистрации лица.  
*Примечание. Встаньте прямо перед устройством лицом в камеру и добейтесь того, чтобы все лицо отображалось в кадре для того, чтобы система могла качественно распознать Ваше лицо.*
- (4) **Карта (Reg.Card):** выберите Reg.Card и поместите карту в область сканирования, чтобы зарегистрировать карту.

(5) **Пароль (Password):** Система может зарегистрировать только один пароль. После нажатия на иконку пароля, введите пароль, который нужно установить, а затем нажмите ОК.



Внимание: Верифицируйте пароль, коснувшись экрана и затем нажмите на иконку ID, нажмите “ОК” и введите пароль, затем нажмите “ОК”.

## 5.2. Вид и настройки пользователя (User View)

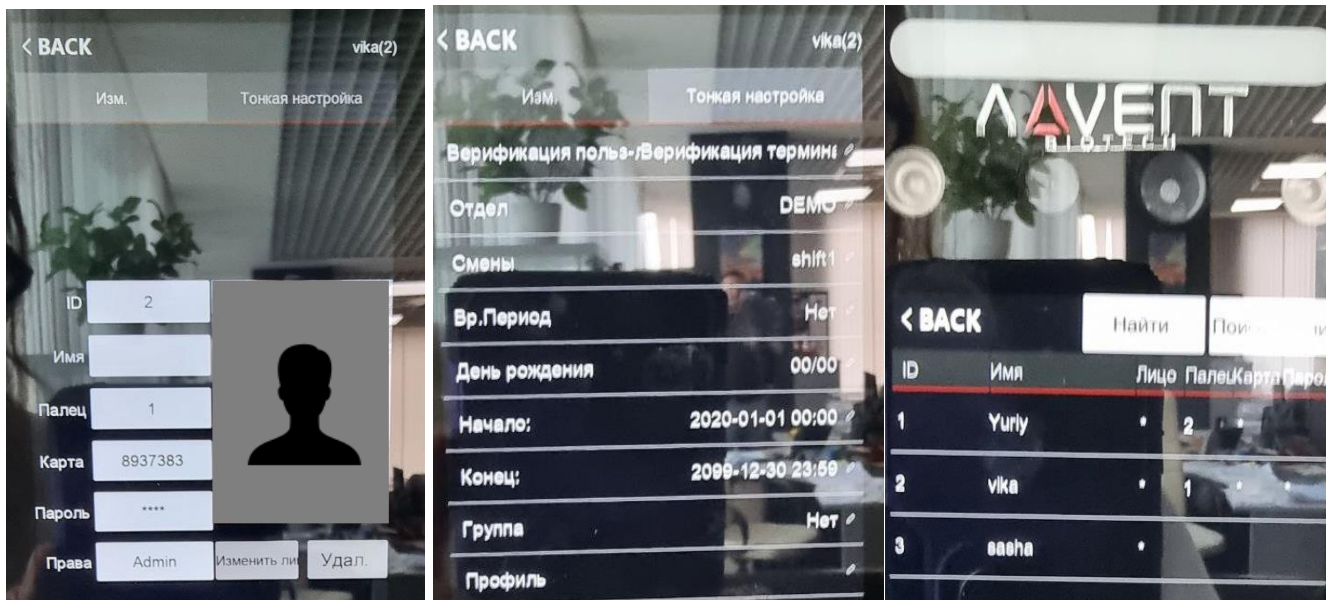

Просмотрите всех зарегистрированных лиц на устройстве, щелкните соответствующего пользователя, чтобы изменить его информацию, включая имя, пароль, отдел, права доступа и настройки контроля доступа;

Вы также можете изменить информацию о регистрации лица или удалить этого пользователя, вы можете быстро найти пользователя, которого хотите отредактировать, с помощью кнопки «Найти» (Find) или «Поиск имени» (Find.Name) вверху страницы.

**Примечание** Для функции «Админа» “Admin” можно выбрать “Пользователь и Админ” и “Супер-пользователь”.

**Пользователь:** Если на этом устройстве – зарегистрированы “Admin” и “Супер пользователь”, пользователю не разрешен доступ в меню.

**Admin:** Менеджер этого устройства. Только администратор имеет доступ к меню.

**Супер пользователь:** только когда на устройстве есть профиль “Admin”, он может зарегистрировать “Супер пользователя”, который может управлять только частью меню, например, регистрировать пользователей.

### 5.3. Отдел (Dept.)

Настроить название департамента, до 14 департаментов могут быть зарегистрированы.



### 5.4. Загрузка данных регистрации (Download enrollmsg)

Дотроньтесь до экрана и интерфейс меню появится внизу экрана, нажмите



> [User Mgt] (Управление пользователями)



пользователи

> [Download enrollmsg]

(Экспортировать логи регистрации),

● Вставьте USB флеш карту в устройство для загрузки данных, 3 файла будут экспортированы в соответствии со следующими этапами:

1. **Данные файла пользователя (AFP\_001.dat):** могут быть использованы для синхронизации пользователей в рамках устройств, и "001" демонстрирует ID устройства.
2. **Зарегистрированное фото пользователя (EnrollPhoto)**
3. **Информация пользователя Excel список (Staff) (Сотрудники):** Пользователи могут корректировать файл на ПК и потом загружать измененные данные обратно в устройство, см. пример:



## Staff

Note: A. Enroll number: only fill in the number (maximum of 8) required. B. Name: up to 48 words. C. Department: up to 48 words. D. Shift: 0~8. E. Admin : 0 or not filled: user, 1: admin. F. Fingerprint, Face: no need to fill in. G. Password: up to 8 digits

ID	Name	Dept.	Shift	Admin	Face	PWD	Card	Lock time zone	GRP	Birthdate	Start:	End:
1	Jenny		0	0		123	3653177	0	0			
2	Sophie		0	0		0	0	0	0			

Заполните данные о персонале в соответствии с подсказкой заголовка формы. Что касается пункта «Смена» (Shift), то это номер смены редактирования в настройке учета рабочего времени. Когда закончите редактирование, нажмите «Сохранить» и сохраните отредактированный файл на USB диске.

### 5.5. Импорт данных (Up.Data)

После редактирования **«формы смены» (shift form)**, дотроньтесь до экрана и появится



уведомление внизу экрана, нажмите  > **«Управление пользователями» (User Mgt)** и, затем вставьте USB-диск, нажмите «Импортировать данные регистрации» (Upload enrollmsg) и после этого будет передача информации пользователя в устройство (терминал).

**Внимание:** Для уточнение порядка настройки временных рамок работы замка и других параметров, см. Раздел 9 **«Контроля доступа»**.

## 6. Смены (Shift)



Дотроньтесь до экрана и меню появится внизу экрана, нажмите  > **«Смена» (Shift)** > **«Правила доступа» (Attn rule)**, включает правила доступа **«Настройки смены» (Shift settings)**, настройки записей уведомлений (Record warning setting) и данные логов (log information).

### 6.1. Правила доступа (Attn rule)

Эта глава используется для настройки смен и правил посещаемости. Коснитесь экрана, и внизу экрана появится строка меню, щелкните



> «Смена» (Shift) > «Правила доступа» (Attn rules)

Операция	Значение
Еще раз верифицировать (Re verify)	Проверьте, попадают ли пользователи в этот диапазон, если интервал записей меньше этого значения, записи не будут сохраняться
Уведомление о логах (Log Warning)	Когда остаток памяти меньше этого значения, устройство подаст сигнал об этом
Сохранить фото (Save Photo)	Если выбрать «Да», (Yes), при подключении устройства к облачному ПО снимается фотография, при условии если пользователи регистрируют шаблон лица, фото отображается в облачной программе.
Смена по умолчанию (Default shift)	Установите смену по умолчанию, когда вы добавляете пользователей, они по умолчанию будут добавлены в режим рабочих смен по умолчанию.
Пароль Excel (Excel Pwd)	Установите пароль для Excel отчетов СКУД.
Время опаздания (Late time)	Когда время опоздания пользователя превышает *** минут, оно засчитывается как позднее прибытие.
Время ухода (Leave time)	Когда время досрочного ухода пользователя превышает *** минут, оно засчитывается как ранний уход
Ре-верифицировать закрытую дверь	Если данные «дублицированы», дверь не разблокируется

## 6.2. Смены

(1) Дотронуться до экрана, внизу экрана появится меню, нажмите колесико



> «Смена» (Shift) > «Редактировать смены» (Edit Shift)

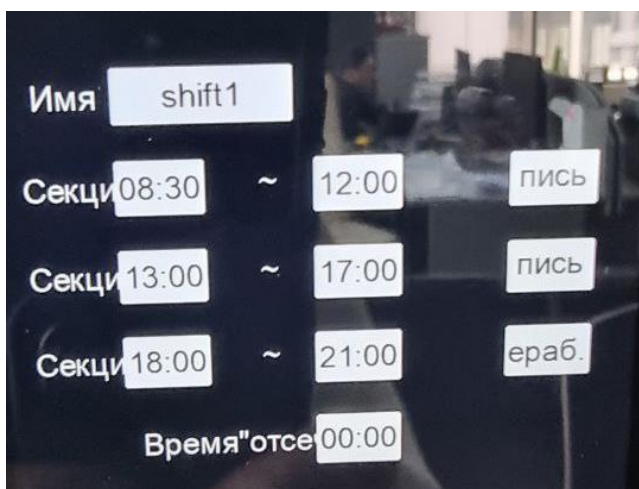
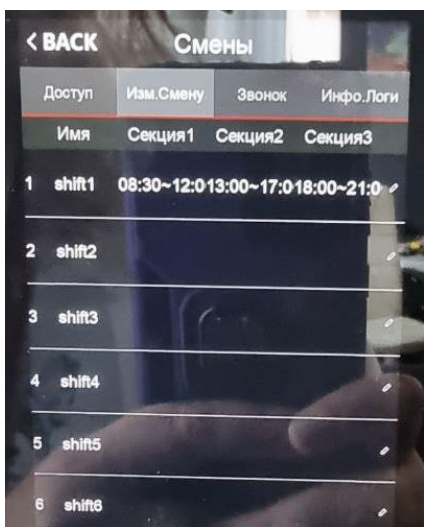

В соответствии с результатами посещаемости для редактирования смены статус секции может быть установлен в виде знака «нормальная посещаемость» (подпись) или «сверхурочная работа» (переработка).

## (2) Корректировка смены (дежурства) (Множество смен)

При наличии нескольких смен мы рекомендуем загрузить файл - список смен, чтобы отредактировать смену или дежурство, отредактировать все смены с помощью данного рабочего документа и загрузить файл обратно в устройство. Это поможет избежать утомительных операций корректировок данных на самом терминале.

«Экспортировать Список смен» (Download Shift): Дотроньтесь до экрана и меню появится



внизу экрана, далее нажмите колесико > **«Смена»** (Shift) > **«Доступ»** (Atten rules), затем вставьте USB диск. Нажмите «Экспорт смен» (Download shift), далее Вы можете загрузить файл управления дежурствами (сменами) и отредактировать его на ПК.

Shift											
Note: A, shift name: up to 48 words. B. Section type: 0: normal attendance.1: overtime. C. cut off time: if the punch before the cut off time ,it will calculate as the previous day											
NO.	Name	Sec1			Sec2			Sec3			CutoffTime:
		IN	OUT	Sec_t type	IN	OUT	Sec_t type	IN	OUT	Sec_t type	
1	Day Shift	08:30	12:00	0	13:30	18:00	0	18:30	21:00	1	00:00
2	Night Shift	22:00	06:00	0							07:00
3	Half Day	08:00	12:00	0							00:00

Отредактируйте смены в соответствии с надписями в шапке таблицы. Максимальное число смен (дежурств) – 8. Нажмите «Сохранить» (Save) после корректировок и сохраните файл на USB диск.

Внимание:

- 1) Время записей доступа должно быть в формате времени, и запись о событии доступа должна быть в виде цифры. Соответственно, когда вы занимаетесь настройками, обратите внимание на то, что Метод введения – в виде Английского “half-angle” статуса. Проверочный метод: Например, когда Вы вводите 10:30, дважды кликните на ячейку, и программа автоматически трансформирует цифры в 10:30:00.
- 2) Если Вы настраиваете смену в рамках перекрестного времени, нажмите Clock-in (Начальное время) до того как перекрестное время попадет на записи предыдущего дня. И Смена должна начаться после перекрестного временного маркера. Например:

## Shift

Note: A, shift name: up to 48 words. B. Section type: 0: normal attendance.1: overtime. C. cut off time: if the punch before the cut off time ,it will calculate as the previous day

NO.	Name	Sec1			Sec2			Sec3			CutoffTime:
		IN	OUT	Sec_type	IN	OUT	Sec_type	IN	OUT	Sec_type	
1	Shift1	23:00	08:00	0							09:00

Кросс-время установлено в 09:00. Тогда смена должна начаться после 08:00, а запись о прибытии до 09:00 во вторник должна считаться записью за понедельник.

3) Если вам не нужно фиксировать события разрыва смены в полдень , объедините две части в одну. Например: 08 : 30-12 : 00 13 : 30 - 17 : 50, объединяем в интервал 1: 08 : 30 - 17 : 50

4) Настройка пропуска по времени не допускается. Например, когда вы завершите настройку Секции 1, вы не сможете пропустить Секцию 2 и перейти к настройке Секции 3. (Секции - это «Временные периоды в рамках смены», но для простоты мы приняли решение сохранить слово «секции»).

2. «Импорт смен» (Upload shift): После редактирования, вставьте USB диск и кликните «Импорт смен» (Upload shift), после этого Вы можете подгрузить отредактированные дежурства в устройство.

### 6.3. Звуковой сигнал

Дотроньтесь до экрана и панель Меню появятся внизу экрана, нажмите колесико:



> «Дежурство» (Shift) > «Звуковой сигнал» (Bell), до 24 групп запланированного кругового временного периода. Дотроньтесь до кнопки установки сигнала.

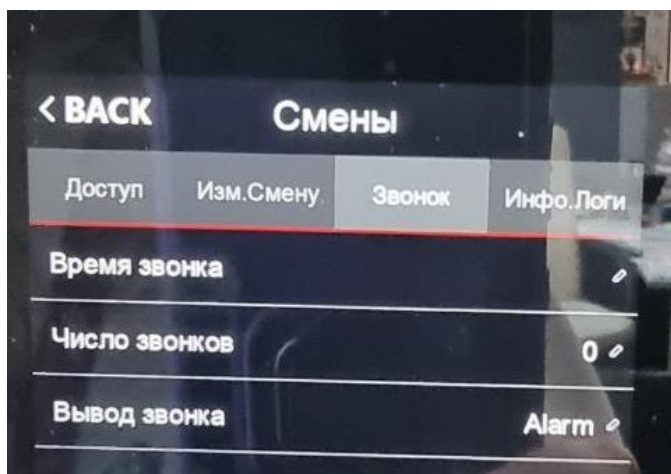

### 6.4. Данные логов (Log Info)

Введите ID пользователя и временные рамки для получения данных об активности пользователя.





schedule												
ID:1		Name:Lucas										
Dept.:Office		Shift:Day Shift						Date:2019-8-1~2019-8-31				
Date	week	Sec1		Sec2		Sec3		Work hours		OT hours	Late minutes	Leave minutes
		IN	OUT	IN	OUT	IN	OUT	Normal	Actual			
8-1	THU	08:25	12:03	13:26	18:04			8	8	0	0	0

Сводный отчет “Summary Report”: это отображение статистики посещаемости сотрудников за один месяц.

Summary Report												
Date: 2019-8-1~2019-8-31												
ID	Name	Dept.	Work hours		Late minutes		Leave minutes		OT hours		Work Dates(Normal /Actual)	Truancy
			Normal	Actual	TIMES		Minutes	TIMES	Minutes	Normal		
1	Lucas	Office	248.0	248					77.5		31.0/31.0	0

## 8. Система (System)



Дотроньтесь до экрана и появится Меню в нижней части экрана, кликните > «Система»



### 8.1. Установки терминала

Наименование	Значение
Время (Time)	Установка времени устройства
Формат времени (Time fmt)	24Н и 12Н формат может быть выбран
Формат даты (Date fmt)	Выбор разных форматов даты
Язык (Language)	Изменение языкового интерфейса устройства
Громкость (Voice)	Установка громкости
Голосовое уведомление о пользователе (Play name voice)	Голосовое уведомление об имени пользователя после верификации
Множественные шаблоны лица (Multiple face)	Если активировано «Да» (Yes), то <b>устройство может верифицировать множество пользователей (до 5) в одно и то же время</b>
Итоговое время (Result time)	Если лицо остается в зоне сканирования, данный параметр устанавливает, сколько времени нужно для того, чтобы отсканировать лицо еще раз, если установлено – 0 сек., терминал распознает лицо единожды. Лицо не будет еще раз сканироваться до тех пор, пока пользователь не выйдет из зоны сканирования и не попытается еще раз зайти в зону сканирования.
Неактивный экран (Screen Idle)	Время перехода в режим Экранной заставки. Интерфейс при этом отключается.

Активация Экранной заставки (Screen Saver Wake up)	Установка режима активации интерфейса и выход из режима Экранной заставки если система обнаруживает лицо в Зоне сканирования или Пользователь дотронулся до экрана.
Биоактивность (Bio-assay)	Система верифицирует и распознает, в зоне сканирования настоящее лицо живого человека, фото или какие-то другие формы обмана системы срабатывать не будут.
Демонстрация Аватара (Show Avatar)	Демонстрирует фото пользователя на экране после того как верификация прошла успешно.

## 8.2. Тонкая настройка

Наименование	Значение	
Максимальное число админов (Max Admin)	Установка максимальное количество Админов в терминале.	
Режим верификации (Verify Mode)	FA/C/P	Выбор медальности верификации
	Другое	2 модальности верификации вместе
QR code посетителя (Visitor QR code)	Активирует сканирование QR – кода, Связывает устройство с облачной программной архитектурой и генерирует QR Code, затем осуществляет верификацию в устройстве	
Идентификация 1:N (1:N Identify)	Устанавливает формат распознавания лица	
Биоактивность (Live Threshold)	При активации, проверят реально ли сканируемое лицо или подделка	
Ношение маски (Wear mask)	Нет	Терминал не определит маску
	Да	Для верификации пользователи могут носить маску или не носить маску, если надеть маску, режим распознавания лица является таким же, как при настройке режима «маски»
	Обязательно	Терминал определит маску, если маски нет, устройство не пропустит пользователя.
При ношении маски – момент распознавания лица (Mask Threshold)	Уровень чувствительности технологии распознавания лица при ношении маски.	
Компенсация условий рабочей среды (Exposure compensation)	Когда терминал в темноте или в условиях наличия других источников света, можно настраивать рабочие параметры и настраивать камеру под данные устройства.	
Тестирование (Testing)	Проверяет рабочая ли камера.	
Калибровка камеры (Camera calibration)	Калибровать камеру.	
Обновление программной прошивки (Firmware upgrade)	Вставьте USB диск (FAT32 format) для обновления программной прошивки терминала.	

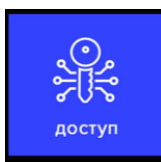

## 9. Доступ (Access)

Наименование	Значение
Задержка открытой двери (OD delay)	Установка времени между срабатыванием реле блокировки и нормальным состоянием.
Режим сенсора (Sensor Mode)	Установка типа сенсора двери, установка по умолчанию – «НЕТ» (NO)
Задержка сенсора (Sensor Delay)	Когда статус двери противоположен режиму сенсора и такое состояние дольше, нежели время задержки сенсора, терминал включит сигнализацию.
Пользователи (Users)	Установка количества пользователей для открытия двери. Например, если данный параметр установлен на 2, то это означает, что только 2 разных пользователя могут пройти вместе верификацию и только в этом случае дверь будет открыта.

Анти-возврат, анти-проход неавторизованный (Anti pass)	Функция анти-возврат будет активирована, когда параметр установлен как «в», «из», или «в + из».
Выходной слот Wiegand (Wg output)	Установить режим порта выхода Wiegand, ID пользователя и номер карты могут быть установлены.
Тип интерфейса Wiegand (Wg format)	Вы можете установить формат порта выхода Wiegand. Формат установок по умолчанию 34 бит, и может быть изменен на 26 бит.
Внешний Wiegand входной слот (External Wg input)	Подключение внешнего считывателя через Wiegand интерфейс.

## 9.2. Настройки временных форматов

### 9.2.1. Временные рамки режима дня

Согласно правилам и нормам входа и выхода пользователя, установите ежедневное время доступа с привязкой к соответствующему периоду. Всего можно установить 8 групп дневных часовых рамок или недельных временных маркеров. Например, вы можете установить время между 6:00 и 8:00 и между 17:00 и 19:00, чтобы открыть дверь. См. рисунок ниже «Настройка дневного часового пояса 1».

Если вы хотите, чтобы дверь была открыта в течение всего дня, пожалуйста, см. изображение «Настройка дневного часового пояса 2».

Пример «Временные рамки 1»

T.Zone1	06:00	08:00
T.Zone2	17:00	19:00
T.Zone3	00:00	00:00
T.Zone4	00:00	00:00
T.Zone5	00:00	00:00

Пример: «Временные рамки 1»

T.Zone1	00:00	23:59
T.Zone2	00:00	00:00
T.Zone3	00:00	00:00
T.Zone4	00:00	00:00
T.Zone5	00:00	00:00

### 9.2.2. Недельные временные маркеры

В соответствии с правилами и положениями входа и выхода пользователя, установите время прохода каждой недели с учетом дневного часового формата. Например, вышеупомянутое правило ежедневных часовых рамок (только с 6:00 до 8:00 можно открыть дверь, и только с 17:00 до 19:00 можно открыть дверь) применяется с понедельника по пятницу, и дверь может быть открыта полностью весь день в субботу и воскресенье. Пожалуйста, см (Рис 1) для недельного временного режима 1.



Пример 3: Разные пользователи из различных групп.

Группа 1 12

Группа 2 0

...

Группа 5 0

В представленных выше настройках показано, что 2 пользователя, один из которых принадлежит к группе 1 и другой - к группе 2 должны вместе пройти верификацию для того, чтобы получить доступ к открытию двери.

Пользователи, принадлежащие к группе 1 и пользователи, принадлежащие к группе 2 не имеют права открывать дверь самостоятельно.

### 9.3. Настройка доступа Пользователя



Дотроньтесь до экрана и появится меню внизу экрана, кликните  > «Управление пользователями» (User Mgt) > «Вид пользователей» (User View) > «Выбрать пользователей» (Select Users) > «Тонкая настройка» (Advanced setup) для настроек Tzone «Временных рамок»

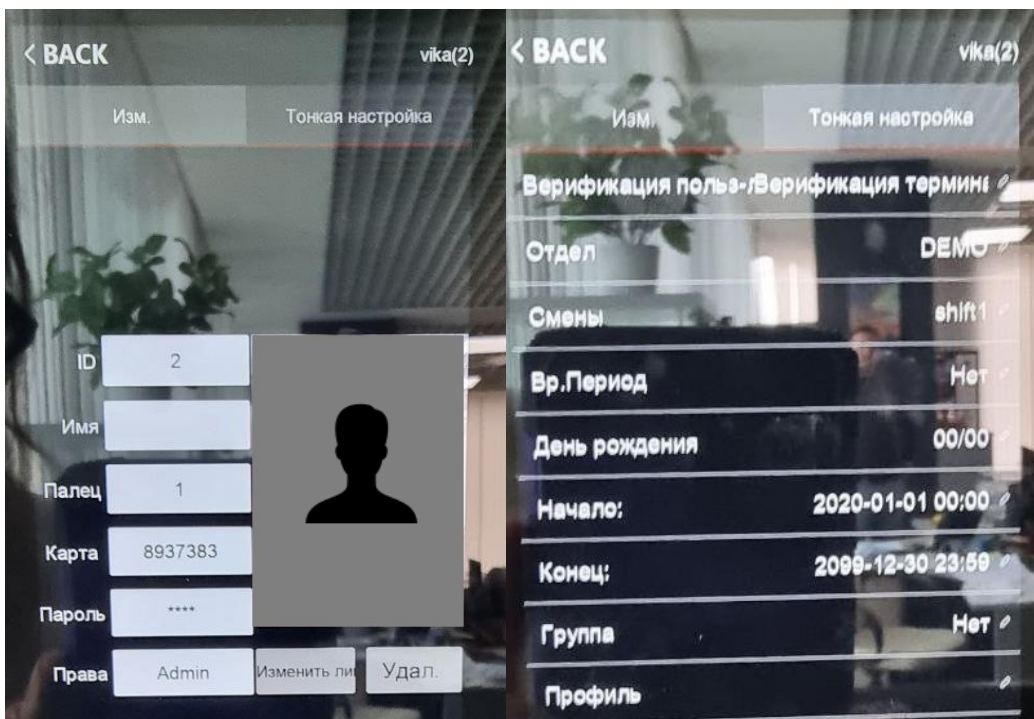



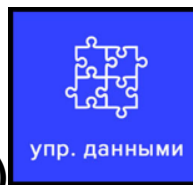

## 10. Управление данными (Data Mgt)



Дотроньтесь до экрана и появится меню внизу экрана, кликните

**«Управление данными» (Data Mgt)**, управление данными состоит из 6 модулей: «Экспорт Glog» (Download Glog), «Экспортировать весь Glog» (Download All Glog), «Очистить все данные регистрации» (Clear All Enroll), «Удалить все Glog» (Delete All Glog), «Запустить Меню» (Initialize Menu), «Очистить Менеджер» (Clean Manager).

**«Экспорт Glog» (Down Glog)**: Новые сохраненные логи, сохраненные на устройстве, могут быть загружены на USB диск, и создан TXT file, например, “GLG\_001.TXT”.

**«Экспортировать весь Glog» (Down All Glog)**: Все сохраненные логи доступа, сохраненные на устройстве, могут быть загружены на USB диск, и создан TXT file, например, “AGL\_001.TXT”.

**«Очистить все регистрационные логи» (Clear All Enroll)**: Удаление всей регистрационной информации всех пользователей (включая лицо, карту или пароль)

**«Удалить все Glog» (Delete All Glog)**: Удаление всех логов всех пользователей.

**«Запуск Меню» (Initialize Menu)**: Переустановка параметров устройства, это не скажется на данных пользователей и рабочих записях.

**«Очистить менеджер» (Clean Manager)**: Очистка всех управленческих привелегий в терминале.

(В новых версиях прошивки мы также добавили такие функции как – Очистить привелегии, Экспорт всех снимков, Удалить все снимки (каждая операция доступа сопровождается сохранением фото посетителей).

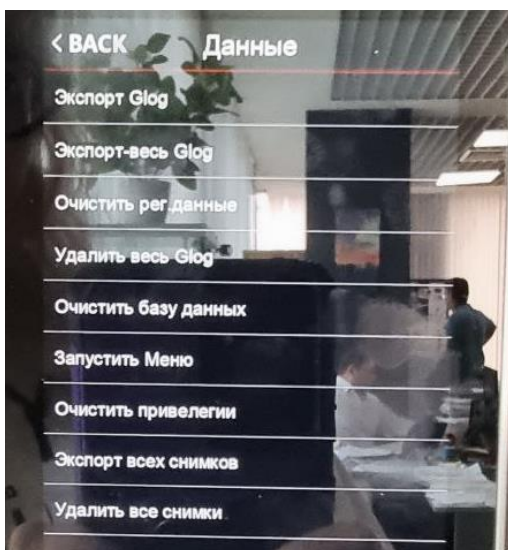



## 11. Коммуникационный интерфейс



Каснитесь экрана и появится меню внизу экрана, кликните > «Связь» («Установки комм. Интерфейса») (Comm set)



### 11.1. Установки коммуникационного интерфейса (Comm set)

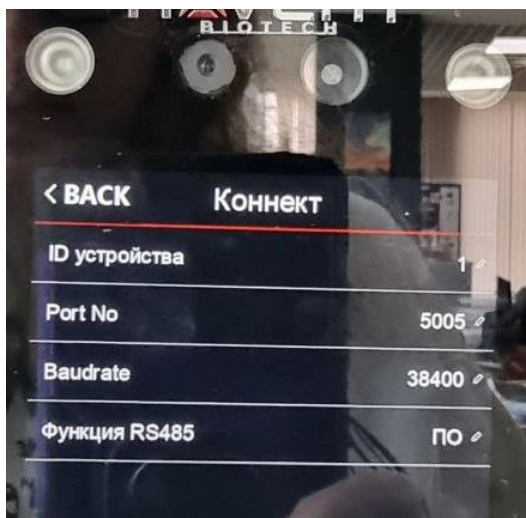

Наименование	Значение
Device ID (ID устройства)	Установка соответствующего номера устройства, номер по умолчанию – 1, имейте ввиду, что данный номер связан с коммуникационным интерфейсом.
Port No. (Номер порта)	Номер порта « по умолчанию» 5005, для коммуникационной связи посредством LAN.

## 11.2. Сервер

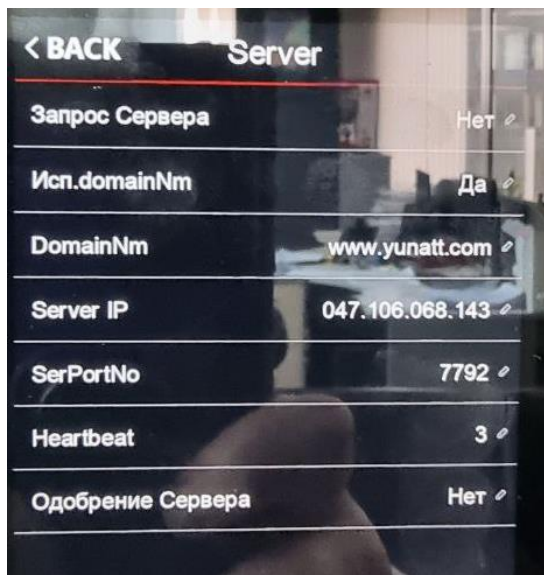

При использовании WAN коннекта, пожалуйста выполните соответствующие настройки сервера.

Наименование	Значение
Запрос Сервера (Server Req)	Выберите «да» (yes) или «нет» (no), выберите «да» для активации коммуникационного интерфейса сервера.
Исп.domainNm (Use domainNm)	Выберите «да» (yes) или «нет» (no)
DomainNm	Если вы выберете «да» (yes) для “use domain Nm”, введите серверное доменное имя здесь
Server IP	Если вы выберете «нет» (no) для “use domain Nm”, введите серверный IP здесь
SerPortNo	Введите номер серверного порта
Heartbeat	Установка по умолчанию – 3 сек.
Одобрение Сервера (Server approval)	Если установить “yes” (да) только когда устройство подключено к серверу, пользователи могут подключиться к устройству.

### 11.3. Ethernet

Используйте Ethernet для связи устройства с компьютером. См. рисунок:



### 12. Информация

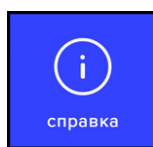

Каснитесь экрана и меню появится внизу экрана, кликните  > (Sys info), вы получите регистрационную системную информацию и детальную информацию об устройстве.

Емкость		Info	
Менеджер	2	10	
Добавить	3	15000	
Лицо	3	5000	
Палец	3	10000	
Карта	2	15000	
Пароль	1	15000	
Новый Log	100	500000	
Все логи	100	500000	
Сохр. Фото	46	50000	

<b>Компания</b>	
ID устройства	1
IP address	172.016.050.103
SN	AIPL27807260
Дата изготовления	5 Jan 2022
Firmware	ai806_fpt50v_v4.49
Проверить Обновле-Сетевое обновление	

## Приложение 1 Схематическая диаграмма расключения системы Контроля доступа

### 1) Схематическая диаграмма «расключки» портов устройства:

#### 8 pin port:

Красный	12V	12V
Черный	GND	GND
Зеленый	Lock COM	Стандартное контакт сигнала замка
Оранжевый	Lock NC	Нормальный закрытый контакт сигнала контроля
Синий	Lock NO	Нормальный открытый контакт контрольного сигнала замка
Желтый	Кнопка	Кнопка на выход
Коричневый	D-sensor	Сенсор двери
Белый	ALARM-	Исходящий сигнал сигнализации

#### 6 pin port:

12V	12V
GND	GND
WG_IN0	Wiegand input 0
WG_IN1	Wiegand input 1
WG_OUT0	Wiegand output 0
WG_OUT1	Wiegand output 1

#### 4 pin port:

TCP_TX+	TCP/IP interface
TCP_TX-	
TCP_RX+	
TCP_RX-	

### 2) Диаграмма расключения устройства

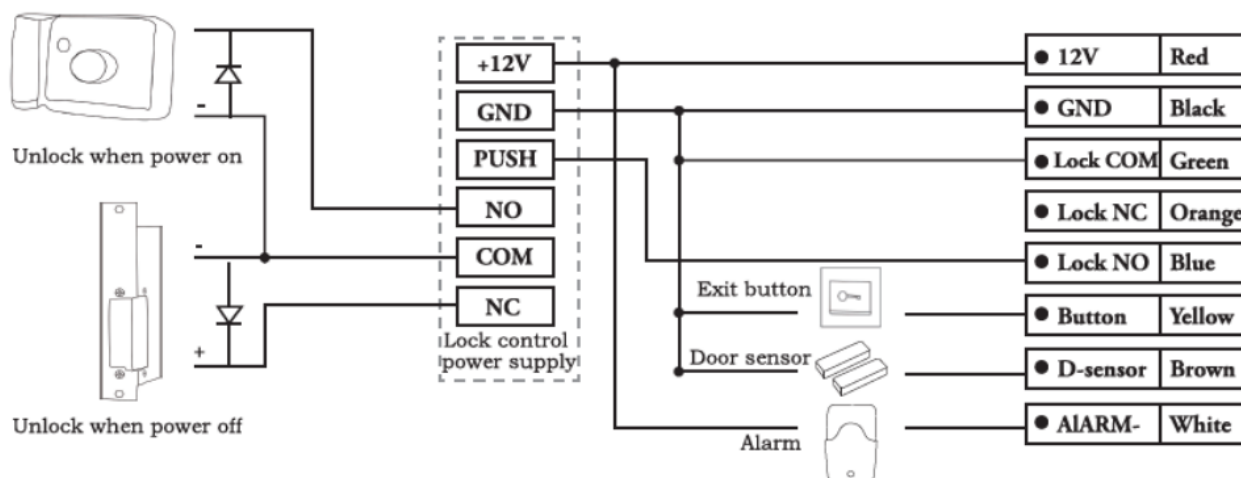



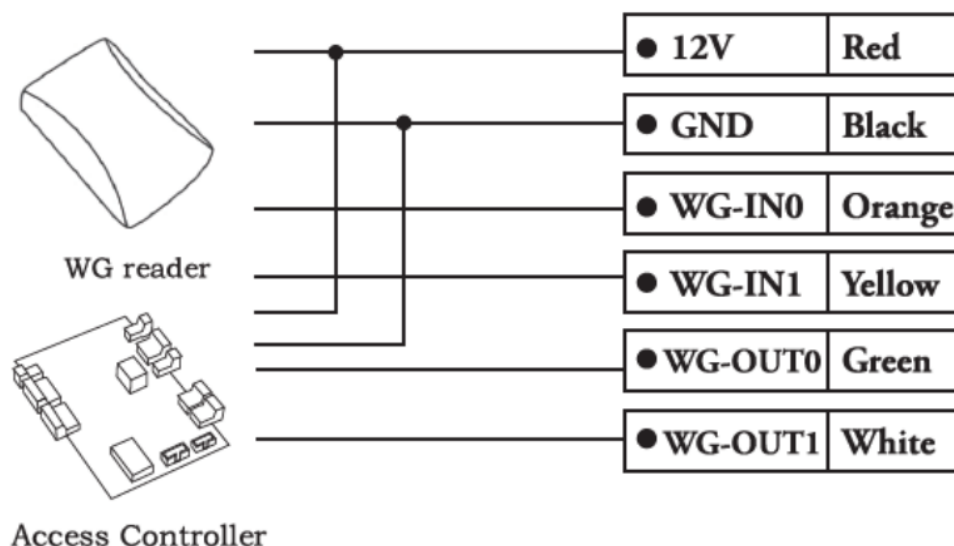

**Примечание:** Когда источник питания контроллера доступа недостаточен (устройство может автоматически отключиться при распознавании лиц). В этом случае, пожалуйста, выполните требования подключения, как показано на схеме ниже:

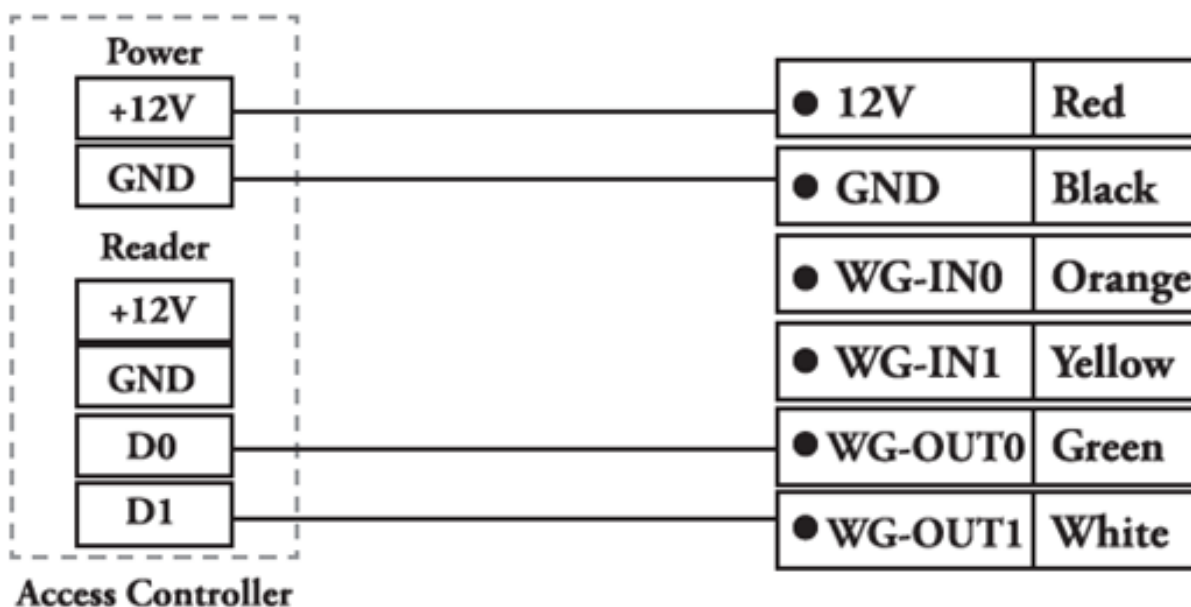

## Приложение 2 Метод Введения данных

<BACK
Name

a

	abc	def
ghi	jkl	mno
pqrs	tuv	wxyz
␣	▲	Delete
◀	Ok	▶
Alt	▼	Esc

**Нажмите «Alt»**, чтобы переключить заглавную / строчную букву или цифру, после завершения нажмите «OK», чтобы сохранить.

Как вводить знаки препинания: когда используется метод ввода заглавных / строчных букв, нажмите '␣', чтобы выбрать то, что вы хотите ввести. Первое нажатие - пробел, второй - точка и т.д.

```

mirror_mod = modifier_ob
set mirror object to mirror
mirror_mod.mirror_object

operation == "MIRROR_X":
mirror_mod.use_x = True
mirror_mod.use_y = False
mirror_mod.use_z = False
operation == "MIRROR_Y":
mirror_mod.use_x = False
mirror_mod.use_y = True
mirror_mod.use_z = False
operation == "MIRROR_Z":
mirror_mod.use_x = False
mirror_mod.use_y = False
mirror_mod.use_z = True

selection at the end -add
mirror_ob.select= 1
modifier_ob.select=1
context.scene.objects.active
("Selected" + str(modifier
mirror_ob.select = 0
bpy.context.selected_obj
data.objects[one.name].select

print("please select exactly

-- OPERATOR CLASSES -----

types.Operator):
X mirror to the selected
object.mirror_mirror_x"
mirror X"

context):
context.active_object is not

```

- Оборудование ADVENT BioTech сочетает в себе надежность уникально подобранной элементной базы от всемирно известных компаний: HITACHI, TOSHIBA, SAMSUNG, TIMMY, ALLWINNER TECHNOLOGI, HEIMANN SENSOR, ATMEL.
- Функционал терминалов ADVENT BioTech может быть трансформирован под задачи Заказчика.
- Программная система может быть адаптирована под требования Заказчика посредством команды подразделения ADVENT Soft
- +7 499 213 00 58

[Info@sprx.ru](mailto:Info@sprx.ru)  
[advent@sprx.ru](mailto:advent@sprx.ru)

[www.advent-id.com/advent-biotech/](http://www.advent-id.com/advent-biotech/)